



ELEKTRO-
NARZĘDZIA

STALCO+
GROUP

NOWOŚĆ
w ofercie

MŁOT OBROTOWO-UDAROWY

800W



INFORMACJE

- 3 tryby pracy, wiercenie, wiercenie z udarem oraz podkuwanie
- Uchwyt SDS-PLUS
- Regulowana rękojeść boczna
- Blokada wyłącznika
- Zintegrowane sprzęgło pomaga zoptymalizować przeniesienie siły uderu

Wyposażenie standardowe:

rękojeść boczna, uchwyt wiertarki Ø13mm z kluczykiem, adapter do uchwytu SDS-PLUS, ogranicznik głębokości wiercenia, dłuto szpiczaste, dłuto płaskie, wiertła SDS-PLUS Ø6, Ø8, Ø10mm

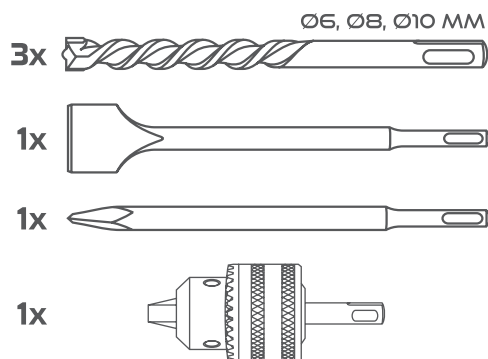

DANE TECHNICZNE

S-97155

| | |
|--|----------|
| UCHWYT WIERTARSKI | SDS-PLUS |
| NAPIĘCIE ELEKTRYCZNE [V] | 230 |
| MOC [W] | 800 |
| LICZBA UDARÓW [1/min] | 5300 |
| ENERGIA UDARU [J] | 2,8 |
| PRĘDKOŚĆ OBROTOWA [obr/min] | 0-1200 |
| MAX. ŚREDNICA WIERCENIA W BETONIE [Ø mm] | 26 |
| MAX. ŚREDNICA WIERCENIA W MURZE [Ø mm] | 68 |
| (otwornica) | |
| MAX. ŚREDNICA WIERCENIA W DREWNIĘ [Ø mm] | 30 |
| MAX. ŚREDNICA UCHWYTU STALI [Ø mm] | 13 |
| WIERCENIE BEZ UDARU | TAK |
| FUNKCJA PODKUWANIA | TAK |
| PŁYNNA REGULACJA OBROTÓW | TAK |
| WAGA [kg] | 2,6 |

PLN NETTO

396,00



1/5 SZT.

EAN: 5901466143339